

## ALLROUNDER 2000 T

Diametro tavola: 2000 mm

Forza di chiusura: 2000 kN

Unità iniezione (conforme a EUROMAP): 400, 800

**ARBURG**

# QUOTE PER L'INSTALLAZIONE | 2000 T

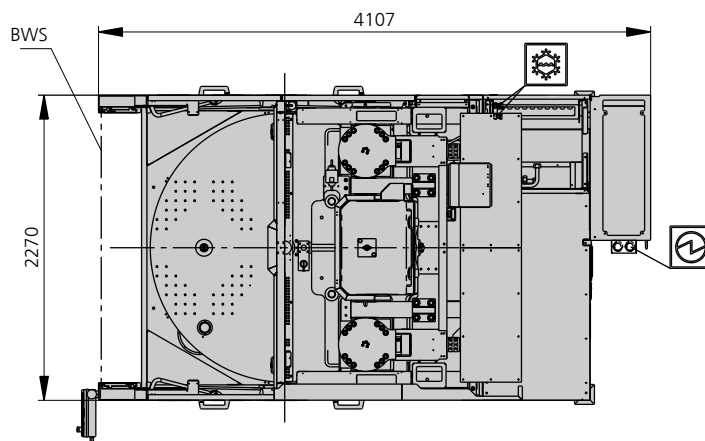
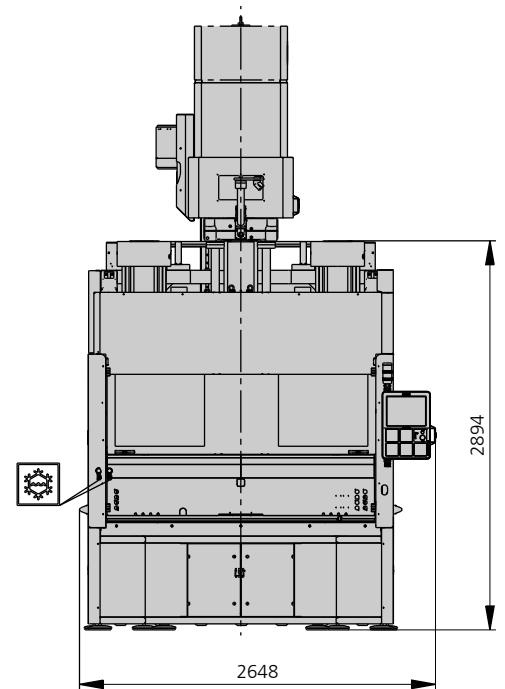
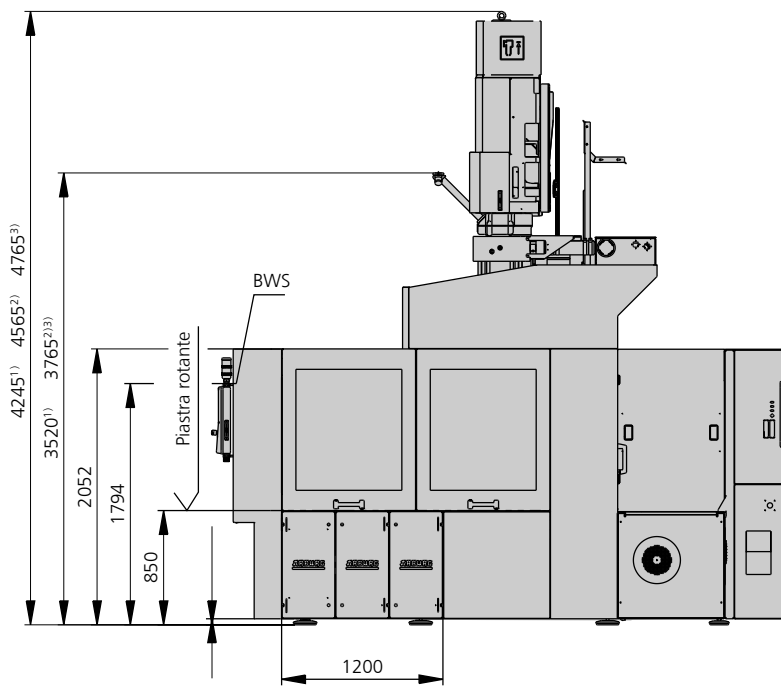

Collegamento elettrico



Collegamento acqua di raffreddamento

- 1) Unità iniezione 400
- 2) Unità iniezione 800
- 3) Unità d'iniezione 800 con dosaggio elettromeccanico ARBURG
- BWS - Dispositivo di protezione elettrosensibile (barriera a fotocellule)

## DATI TECNICI | 2000 T

Gruppo di chiusura			2000 T	
con forza di chiusura	max. kN		2000	
Forza   corsa di apertura	max. kN   mm		115   500	
Quota montaggio stampo fissa   var.	min. mm		400   ---	
Distanza fissa   var. tra piastre	max. mm		900   ---	
Diametro della tavola	mm		2000	
Angolo di rotazione a sinistra/a destra			180°	
Tempo per rotazione di 180°	min. s		4,6	
Peso sul tavolo rotante	max. kg		4000	
Peso semistampo mobile	max. kg		2000	
Forza   corsa estrattore	max. kN   mm		45   175	
Tempo di ciclo a vuoto	2 pompe min. s - mm		---	
secondo EUROMAP <sup>2</sup>	Accum. min. s - mm		---	

Gruppo iniezione			400			800		
con diametro vite	mm		35	40	45	45	50	55
Lunghezza effettiva vite	L/D		23	20	18	22	20	18
Corsa vite	max. mm		160			200		
Volume di iniezione calcolato	max. cm <sup>3</sup>		154	201	254	318	392	474
Peso stampata	max. g PS		141	184	232	291	359	434
Portata materiale	max. kg/h PS		25	29	35	46	53	59
	max. kg/h PA6.6		12,5	15	17,5	23	27	30
Pressione d'iniezione	max. bar		2500	2000	1580	2470	2000	1650
Post-pressione	max. bar		2500	2000	1580	2470	2000	1650
Portata iniezione <sup>2</sup>	2 pompe max. cm <sup>3</sup> /s		128	168	212	174	214	260
	Accum. max. cm <sup>3</sup> /s		492	642	814	530	656	792
Velocità periferica vite <sup>2</sup>	2 pompe max. m/min		47	53	60	54	60	66
	Accum. max. m/min		16	19	21	15	17	19
Coppia vite	max. Nm		480	550	610	880		
Forza contatto   corsa distacco ugello	max. kN   mm		60   400			70   400		
Potenza   zone di riscaldamento	kW		9,4   5			19,9   8		
Tramoggia del granulato	l		50			---		

Azionamento e collegamento			2 pompe		Accum.	
con gruppo iniezione			400	800	400	800
Peso netto pressa	kg		21500		---	
Liv. press. acust. secondo   Incertezza <sup>4</sup>	dB(A)		65   3		65   3	
Capacità olio	l		320		320	
Potenza di azionamento <sup>2</sup>	max. kW		22	30	---	
Collegamento elettrico <sup>3</sup>	kW		36	55	---	
	Totale A		100	125	---	
	Pressa A			---	---	
	Riscaldamento A			---	---	
Collegamento acqua di raffreddamento	max. °C		30		30	
	min. Δp bar		1,5   DN 25		1,5   DN 25	

### Modello di pressa

con classificazione EUROMAP <sup>1</sup>

2000 T 2000-400 | 800

**Su richiesta: sono disponibili ulteriori modelli di presse e altre altezze di montaggio stampo, viti, potenze di azionamento e così via.**

Tutti i dati si riferiscono all'allestimento base della pressa. A seconda della versione sono possibili eventuali varianti delle impostazioni del processo e del tipo di materiale. In base all'azionamento, alcune combinazioni (come ad es. la pressione d'iniezione massima e la portata d'iniezione massima) potrebbero escludersi reciprocamente.

- 1) Forza di chiusura (kN) - dimensioni dell'unità iniezione = volume d'iniezione max. (cm<sup>3</sup>) x pressione d'iniezione max. (kbar)
  - 2) I dati variano a seconda della versione di comando / configurazione dell'azionamento.
  - 3) I dati si riferiscono a 400 V/50 Hz.
  - 4) Dati più dettagliati nel manuale d'uso.
- [ ] I dati sono validi per la dotazione alternativa.

# QUOTE DI MONTAGGIO DELLO STAMPO | 2000 T

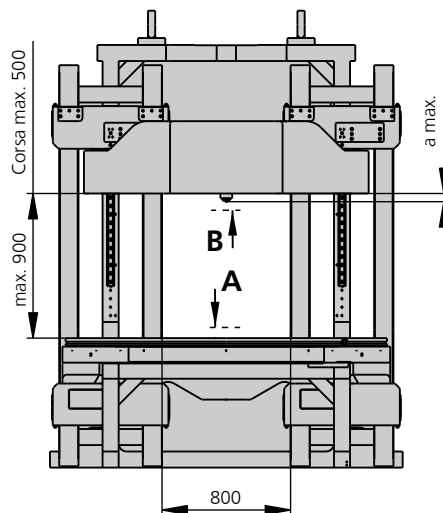
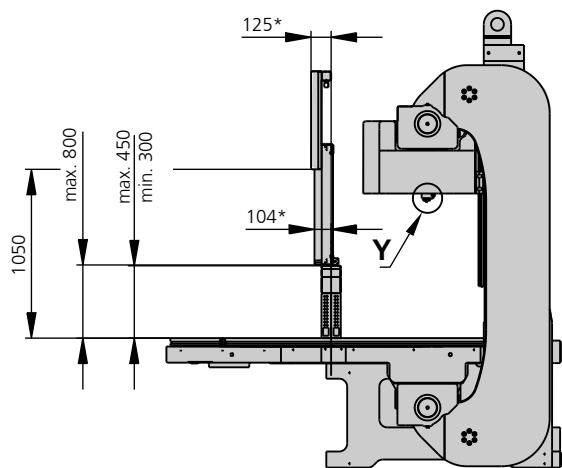

\*Dimensioni dal centro della tavola  
(spigolo di interferenza protezione + cancello di protezione)

## Perni d'estrazione

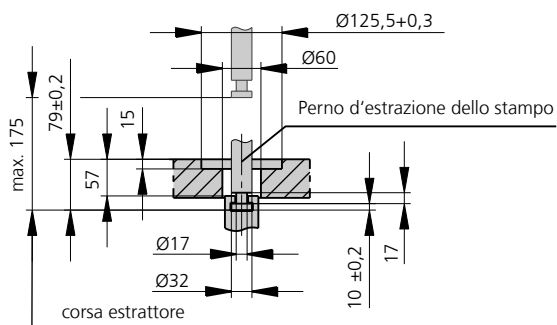

a max.	Unità iniezione
	400 / 800
Standard	50
Termo-indurenti	50

## Alesatura nello stampo (se richiesta) | Y

Unità iniezione 400 / 800

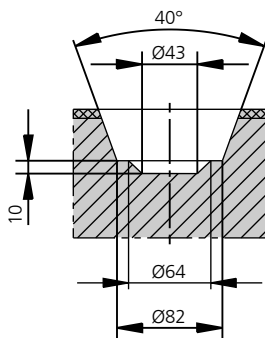

Unità iniezione 400<sup>1)</sup> / 800<sup>2)</sup>  
in esecuzione per termoindurenti

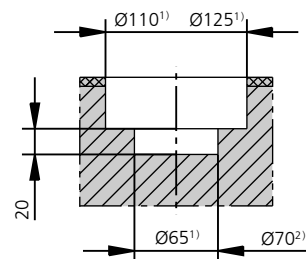

# QUOTE DI MONTAGGIO DELLO STAMPO | 2000 T

## Piastra portastampo mobile | B

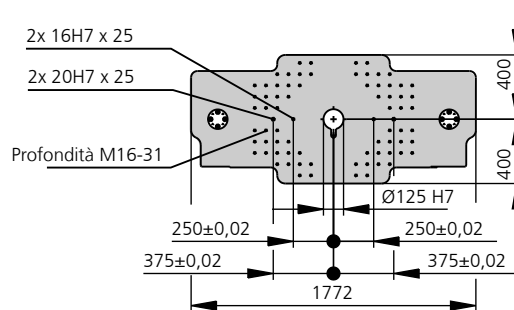

## Tavola Rotante Ø2000 | A

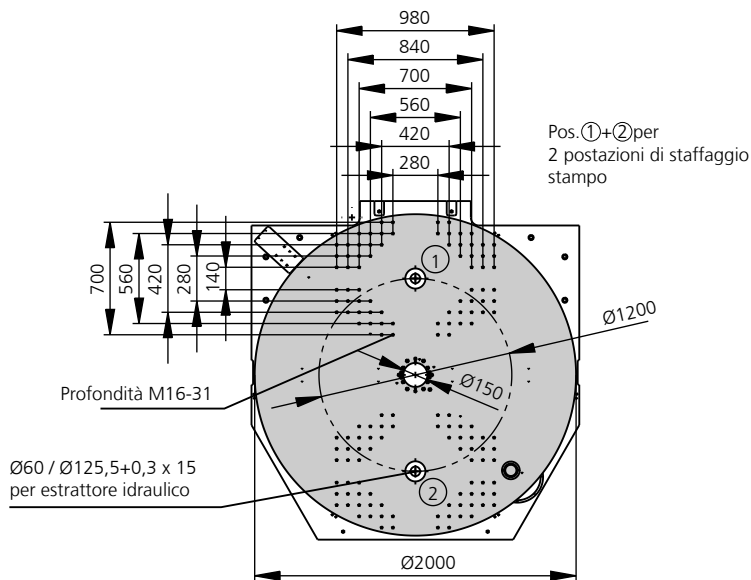

### Superficie di staffaggio utile

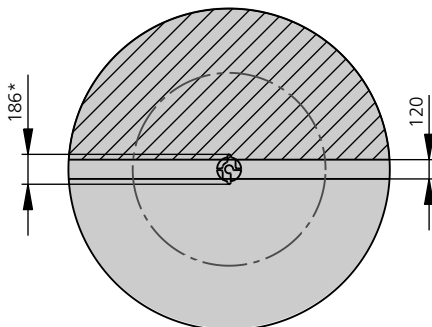

\* Opzione di regolazione della temperatura

### Passo stampo, stampo a 2 stazioni

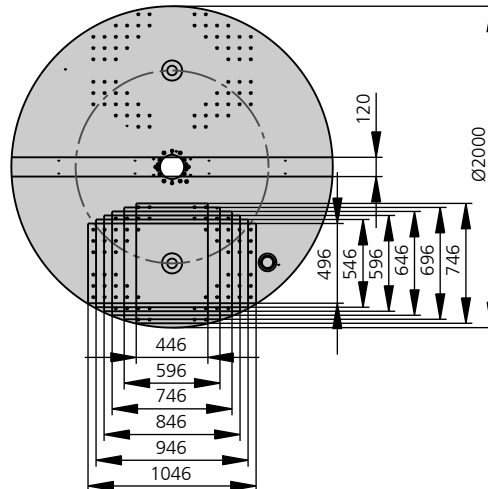

Peso massimo sulla tavola rotante: 4000 kg  
 Peso massimo sulla piastra portastampo mobile: 2000 kg  
 Velocità di rotazione a 180° con peso massimo dello stampo di ca. 4,6 s

# PESI INIETTABILI | 2000 T

## Pesi iniettabili teorici dei materiali più importanti per lo stampaggio ad iniezione

Gruppo iniezione secondo EUROMAP		400			800		
Diametro vite	mm	35	40	45	45	50	55
Polistirolo	max. g PS	141	184	232	291	359	434
Stirolo-Copolimerizzato	max. g SB	137	179	227	284	350	424
	max. g SAN, ABS <sup>1)</sup>	135	176	223	278	344	416
Acetato di cellulosa	max. g CA <sup>1)</sup>	158	207	262	327	404	488
Acetato butirrato di cellulosa	max. g CAB <sup>1)</sup>	147	192	243	304	375	454
Polimetilmetacrilato	max. g PMMA	145	190	240	300	371	449
Etere di polifenile, mod.	max. g PPE	131	171	216	270	333	403
Policarbonato	max. g PC	148	193	244	305	377	456
Polisulfonato	max. g PSU	153	199	252	316	390	471
Poliammide	max. g PA 6.6   PA 6 <sup>1)</sup>	140	183	231	289	357	431
	max. g PA 6.10   PA 11 <sup>1)</sup>	131	171	216	270	333	403
Poliossimetilene (Poliacetale)	max. g POM	174	227	287	359	443	536
Polietileneftalato	max. g PET	167	219	277	346	427	517
Polietilene	max. g PE - LD	106	139	176	219	271	328
	max. g PE - HD	110	143	181	227	280	339
Polipropilene	max. g PP	112	146	185	232	286	346
Fluoretile	max. g FEP, PFA, PCTFE <sup>1)</sup>	225	294	372	465	574	695
	max. g ETFE	196	256	324	408	504	609
Cloruro polivinile	max. g PVC - U	170	222	281	351	434	525
	max. g PVC - P <sup>1)</sup>	157	205	260	324	401	485

1) Valore medio

**ARBURG GmbH + Co KG**  
 Arthur-Hehl-Strasse  
 72290 Lossburg  
 Tel.: +49 7446 33-0  
 www.arburg.com  
 contact@arburg.com